

easee

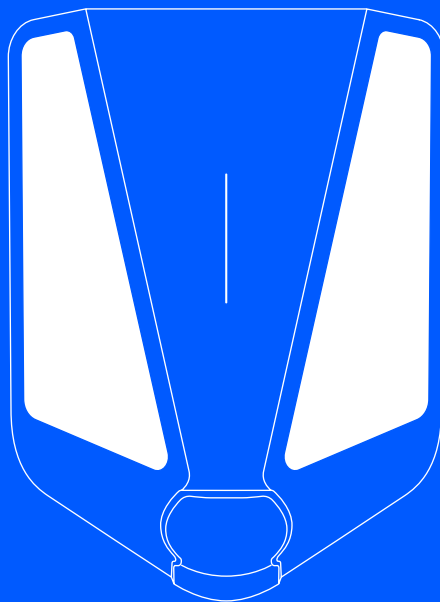

FI Asentajan opas

Easee Charge Max

Johdanto

Lue Tärkeitä tuotetietoja -opas tuotteen pakkauksesta tai osoitteessa support.easee.com ennen tuotteen asentamista.

Tuotteen asennus ja käyttö edellyttävät mobiililaitetta, jossa on NFC- tai Bluetooth-ominaisuudet.

VAROITUKSET JA HUOMAUTUKSET

Varoitus tarkoittaa tilannetta, vaaraa tai vaarallista toimintatapaa, joka voi johtaa vakavaan henkilövahinkoon tai kuolemaan.

Huomio tarkoittaa tilannetta, vaaraa tai vaarallista toimintatapaa, joka voi johtaa vähäiseen henkilövahinkoon tai tuotteen vaurioitumiseen.

VAROITUS

Tämän tuotteen saa asentaa, korjata tai huoltaa ainoastaan valtuutettu sähköasentaja. Kaikkia paikallisesti, alueellisesti tai kansallisesti sovellettavia sähköasennuksia koskevia määräyksiä on noudatettava.

HUOMAUTUS

PIN-koodi: Asennusta varten tarvitaan PIN-koodi, joka sijaitsee Chargeberryn etuosassa. PIN-koodi on suositeltavaa säilyttää turvallisessa paikassa, esim. sulakekaapin sisällä.

Valmistuspäivä ja sarjanumero

Chargeberryn valmistuskuukausi ja -vuosi sekä sarjanumero ovat laturin kannen alla olevassa tyyppin 2 pistorasiassa olevassa tarrossa. Valmistuspäivä näkyy KK/VV-muodossa suoraan sarjanumeron yläpuolella, ja se on yksilöllinen jokaiselle Chargeberry-yksikölle.

Valmistuspäivä löytyy PP/KK/VV-muodossa käyttäjäsoveluksesta. Siirry kohtaan Laturin asetukset, sitten Tietoja ja sitten Valmistettu.

Tietosuoja

Asennuksen ja internet-yhteyden muodostamisen jälkeen Easee-latausrobotit jakavat IoT-laitteena automaattisesti tietoja Easee-palvelun (jonka omistaa Easee ASA) kanssa. Näin varmistetaan, että Easee valvoo laturin turvallisuutta, varmuutta ja vakautta koko sen elinkaaren ajan. Tämän seurauksena joitakin henkilötietoja, kuten käyttötapoja, sivuston kokoonpanoja ja laitetunnisteita, käsitellään laturin älykkäiden toimintojen tarjoamiseksi. Käyttämällä latureitamme hyväksyt joidenkin henkilötietojen keräämisen ja käsitteilyn tietosuojakäytäntöemme ja sovellettavien tietosuojalakien mukaisesti. Jos tiedonsiirtoa Easeen piivipalveluun ei haluta, kehotamme käyttäjiä lopettamaan Easee-laturien käytön välittömästi. Lisätietoja on Easeen tietosuojakäytännössä (<https://easee.com/en/privacy/>), joka on saatavilla verkkosivustollamme.

Tuotteen yleiskatsaus

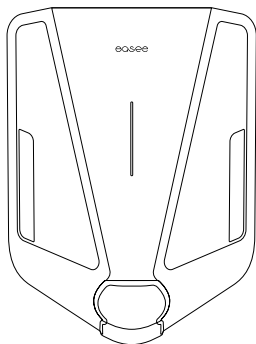

Etukansi

Suojaa elektroniikkaa ulkoisilta vaikutuksilta.

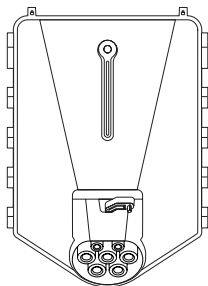

Chargeberry

Sisältää elektroniikan ajoneuvon lataamiseen.

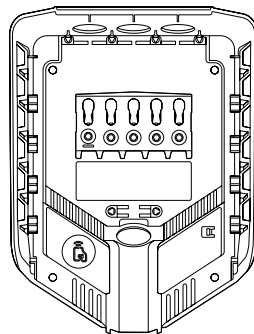

Takalevy

Latausinfrastruktuuriin kiinnittämiseen ja yhdistämiseen.

Asennussarja



Vedonpoistaja
x2



Peitetulppa¹
x3



Tiivistetulppa
x2



Vedonpoistajan
ja etukannen
ruuvit (T25) x 5





Seinäruuvit
(T25)
x 4



Etukannen
työkalu
x 1

Tekniset tiedot

Yleistä	
Mitat	256 x 193 x 106 mm (K x L x S)
Porausreian etäisyys	c/c 160 x 125 mm (K x L)
Käyttölämpötila	-30 °C - +40 °C Laturi on suunniteltu optimaaliseen käyttöön -30 °C:n ja +40 °C:n välisessä lämpötilassa, ja se voi toimia jopa yli 50 °C:n lämpötilassa. Suorituskyky voi heikentyä korkeammissa lämpötiloissa.
Paino	1,6 kg
Lataa	
Lataustehon kapasiteetti	1,4-22 kW 6 A 1-vaihe - 32 A 3-vaihe (mukautuu automaattisesti käytettävissä olevan kapasiteetin mukaan) Jopa 7,36 kW 32 A 1-vaiheessa Jopa 22 kW 32 A 3-vaiheessa
Yhteyspiste	Tyyppin 2 pistorasia (IEC 62196-2)
Vaiheiden määrä	1 tai 3 (täysin dynaaminen)
Jännite	3 x 230/400 V AC (±10 %)
Verkkotaajuus	50 Hz
Easee Charge MID	Kuormituksen tasaaminen: jopa 3 yksikköä per virtapiiri
Sisäänrakennettu energiamittari (± 1 %)	
Mittauslaitteet (MID)	
Nimellinen jännite/jännitteet	230V · 3 x 230V · 3 x 230V/400V
Mittarin tyyppi	Staattinen mittari
Virran mittausalue	0,3-0,6 (32) A
Vertailutaajuus	50 Hz
Toiminnon tyyppi	  
Mittarivakio	1000 imp/kWh
Tarkkuusluokkaindeksi	± 1 %

Mittauslämpötila-alue	-40 °C - + 55 °C
Oma kulutus	2,5 W tyhjäkäynti 5,5 W 1-vaihe 6,5 W 3-vaihe
Nimellinen ehdollinen oikosulkuvirta ($I_{cc, 10 ms}$)	960 A
Tarkkuusluokka	Pätöenergialuokka
Liitettävyyks	
Sisäänrakennettu eSIM (LTE-kat. M1)	
Wi-Fi, 2,4 GHz:n b-/g-/n-yhteys	
Easee Link RF™	
Hallitse latausta Easee-sovelluksen avulla	
RFID-/NFC-lukija	
OCPP 1.6 ohjelmointirajapintamme kautta	
Bluetooth BLE 4.2	
Anturit ja ilmaisimet	
LED-valonauha näyttää laturin tilan	
Kosketuspainike	
Lämpötila-anturit kaikissa pääkoskettimissa	
Suojaus	
Standardin EN IEC 61851-1:2019 mukainen integroitu ylikuormitusuoja	
Sisäänrakennettu A-tyypin 30 mA:n vikavirtasuojaja IEC 60947-2 –standardin mukaisesti ja 6 mA:n tasavirran vikavirtasuojaja (RDC-DD) IEC 62955 –standardin kohdan 9.9 mukaisesti.	
Nimellinen ehdollinen oikosulkuvirta ($I_{cc, 60 ms}$)	630 A (ei tarjoa ylivirtasuojaa IEC 60947-2 –standardin mukaisesti)
Kotelointiluokka (IP)	IP54
Iskunkestävyys	IK10
Eristysluokka	I ²
Likaantumistaso	4 (asennusympäristö)
EMC-luokitus	Luokat A ja B
Ylijänniteluokka	III
Katkaisija	Max 40 A, välittömällä laukaisulla, enintään 75 000 A.2s.

² Suojaus sähköiskua vastaan standardin IEC 60364-4-41, 410.3.3 mukaisesti: Tyypin 2 pistorasia on suojattu "automaattisella syötön katkaisulla" (411). Takalevyyn, Chargeberryyn ja etukanteen on rakennettu "kaksinkertainen tai vahvistettu eristys" (412).

Takalevy

Asennusverkko	TN, IT tai TT (tunnistetaan automaattisesti)
Katkaisijan asennus	Enintään 40 A Oikosulkuvirta rajoitettu 10 kA
Johdon poikkileikkaus	2,5–16 mm ² (yksittäiset johtimet) / 2,5–10 mm ² (rinnakkaiset johtimet) Suojajohtimen poikkileikkauksen on oltava vähintään yhtä suuri kuin vaihejohdon poikkileikkauksen Kaapelin mittojen on oltava IEC 60364-5-52 -standardin tai paikallisten määräysten mukaisia
Kaapelin halkaisija	8–22 mm
Liittimen vääntömomentti	5 Nm (vaatii vääntömomenttityökalun)
Kaapeliliuskan pituus	12 mm
Kotelointiluokka (IP)	IP2X (ilman kantta), IP34 (Easee Ready -kannen kanssa)
Suojaus sähköiskua vastaan standardin IEC 60364-4-41, 410.3.3 mukaisesti: Takalevyyn on rakennettu "kaksinkertainen tai vahvistettu eristys" (412).	

Asennuksen suunnittelu

Harkitse nykyisiä ja tulevia lataustarpeita jo ennen asennusta, jotta voit tulevaisuudessa laajentaa kapasiteettia vaivattomasti.

Jos samaan piiriin on liitetty useita latausrobotteja, kokonaisvirta jakautuu dynaamisesti niiden kesken. Liitetyt latausrobotit kommunikoivat langattomasti keskenään ja varmistavat, ettei piiri ylikuormitu. Suurin latausvirta asetetaan konfiguroinnin aikana.

Optimaalisen tuloksen saavuttamiseksi

- Suosittelemme aina 3-vaiheasennusta, joka mahdollistaa tulevaisuuden laajennuksen.
- Jos mahdollista, käytä suurinta hyväksyttyä kaapelin poikkileikkausta (katso [Tekniset tiedot](#)).
- Harkitse Easee Ready -takalevyjen asentamista, jos tulevaisuudessa on tarkoitus hankkia lisää latausrobotteja.
- Rakennuksen pääsulakkeen ylikuormituksen välttämiseksi Easee Equalizeria voidaan käyttää dynaamiseen kuormituksen tasaamiseen. Virran enimmäisarvo voidaan asettaa määrittämisen aikana.

VAROITUS

MID-näyttö sijaitsee Chargeberryn oikealla puolella. Älä asenna laturia sellaiseen paikkaan (esimerkiksi nurkkaan tai tolpan viereen), joka peittää MID-näytön tai estää asianmukaisen ilmajäähdytyksen.

Erityiset huomautukset

- Useita takalevyjä voidaan kytkeä rinnakkain.
- Jos latausinfrastruktuurissa on useampi kuin yksi latausrobotti, ensimmäiseksi konfiguroidusta takalevystä tulee piirinsä päätakalevy.
- Jos asennetaan enemmän kuin 2 yksikköä, pääyksikön tulisi sijaita asennuksen keskellä (jos mahdollista), jotta Easee Link -yhteys on optimaalinen.
- On suositeltavaa asentaa laturi paikkaan, jossa se on suojassa suoralta auringonvalolta.
- **Site Key -avain:** Asennuksen aikana on käytettävä Site Key -avainta latausrobottien määrittämiseen oikeaan sijaantiin Easee Cloudissa. Site Key -avain

luodaan automaattisesti, kun Easee Installer -sovelluksella luodaan uusi latauspaikka, tai voit hankkia sen myös luomalla uuden latauspaikan osoitteessa easee.cloud.

Talosi, sähköverkko ja sähköajoneuvosi

Latausrobotti mukautuu automaattisesti sähköverkkoon, sähköautoon ja sähköasennuksen kapasiteettiin. Alla olevasta taulukosta näet, mitä lataustehoa asennukselta voi odottaa oman tilanteesi perusteella. Taulukko on tarkoitettu vain ohjeelliseksi.

VAROITUS

Pätevän sähköasentajan on määriteltävä asennustapa ja kaapeleiden halkaisijat voimassa olevien paikallisten, alueellisten ja kansallisten sähköjärjestelmää koskevien määräysten mukaisesti.

Virta	Latausteho	
Ampeeri (A)	1-vaihe (kW)	3-vaihe (kW) ³
6	1,4	4,1
8	1,8	5,5
10	2,3	6,9
13	3,0	9
16	3,7	11
20	4,6	13,8
25	5,8	17,3
32	7,4	22

Asennustiivistä

Asennustiivistettä voidaan käyttää laturin peukaloinnin estämiseen. Suositeltava tiivisteen halkaisija on 1-5 mm.

Riippulukko

Elektroniikka on mahdollista lukita riippulukolla. Tämä tuo lisäsuojaa (riippulukko ei sisälly hintaan).

Lukon enimmäiskorkeus	56 mm
Lukituslenkin korkeus (ulkomitat)	19 - 20 mm
Lukituslenkin paksuus	3,2 - 4 mm

Vikavirtasuoja (RCD)

- Latausrobottiin on integroitu vikavirtasuoja.
- Vikavirtasuoja katkaisee virran, jos havaitaan jäännösvirta, joka ylittää 6 mA DC tai 30 mA AC.
- Katkaisuaika on standardien IEC 60947-2 ja IEC 62955 mukainen.
- Vikavirtasuoja testataan automaattisesti jokaisen latauskerran välillä tai vähintään 24 tunnin välein.
- Käytä Installer-sovellusta manuaaliseen vikavirtasuojatestin alustamiseen.
- Integroitu vikavirtasuoja ei vaikuta ulkoisten suojalaitteiden toimintaan.

Ulkoisen vikavirtasuojaa vaaditaan, kun vähintään yksi seuraavista ehdoista tunnistetaan:

- Asennus, mukaan lukien kaapelit, liitäntärasiat jne., sisältää osia, joissa on vain peruseristys (luokka I).
- Kaikki muut sähkölaitteet kuin Easee Charge Max, mukaan lukien lamput ja pistorasiat, on liitetty piiriin.
- Kaikki muut valtuutetun asentajan toteamat olosuhteet, jotka edellyttävät ulkoista vikavirtasuojaa.

Sisäisen vikavirtasuojan katsotaan tarjoavan vaaditun vikavirtasuojan sekä vaihto- että tasavirtavuotovikvoja vastaan, kun kaikki alla mainitut ehdot täyttyvät:

- Asennus, mukaan lukien kaapelit, kytkentärasiat jne., suoritetaan kokonaan osilla, jotka tarjoavat kaksinkertaisen tai vahvistetun eristyksen (luokka II).
- Mitään muita sähkölaitteita kuin Easee Charge Max, mukaan lukien lamput ja pistorasiat, ei ole liitetty piiriin.
- Valtuutettu asentaja ei ole havainnut muita olosuhteita, jotka edellyttäisivät ulkoista vikavirtasuojaa.

Asennusohjeet

⚠ VAROITUS

Työskentele aina virran ollessa katkaistuna ja paikallisten määräysten mukaisesti. Ole erittäin varovainen ja noudata ohjeita huolellisesti.

1 Latausrobotti Avaaminen

1. Taivuta kumisen suojan alaosa alaspäin ja työnnä mukana toimitetun työkalun molemmat päät etukannen alaosaan oleviin kahteen aukkoon.
2. Vedä etukannen työkalua, kunnes etukansi löystyy ja irrota kansi.
3. Tartu tyyppiin 2 pistorasiaan ja työnnä sitä ylöspäin kohtalaisen voimakkaasti, kunnes Chargeberry irtaa.

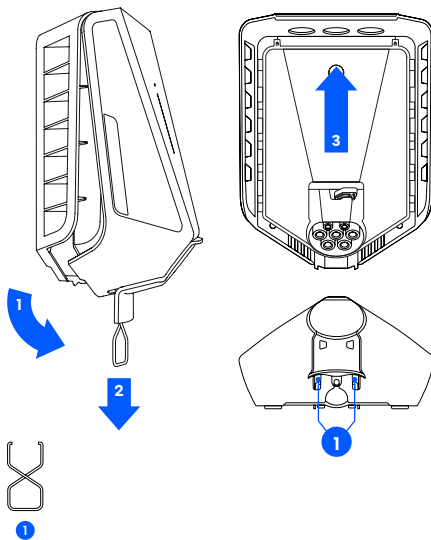

2 Takalevy

Asennus

1. Kiinnitä takalevy kiinnitysosan mukana toimitetuilla 4 seinäruuvilla kiinteään, reiättämättömään seinään tai rakenteeseen, jolla on riittävä kantavuus. Käytä asennukseen sopivia seinätulppia ja noudata paikallisia määräyksiä suositelusta asennuskorkeudesta. Jos aiot asentaa useita takalevyjä, nyt on hyvä aika asentaa myös ne.

VAROITUS

- Asennusseinän on peitettävä koko tuotteen takaosa. Jos tämä ei ole mahdollista, on mahdollista käyttää Easee Mount -kiinnitystä.
- Takalevyn kiinnittämiseen seinään on käytettävä alkuperäisiä kiinnitysreikiä.
- Aluetta ei saa altistaa sateelle, suoralle auringonvalolle tai räjähtäville kaasuille. Fyysistä estettä suositellaan laturin suojaamiseksi.
- Asenna 130–140 cm:n korkeudelle, enintään +/-3 asteen kulmassa pystysuorasta. Suositeltu asennuskorkeus saavutettavuuden vuoksi: 80–95 cm.

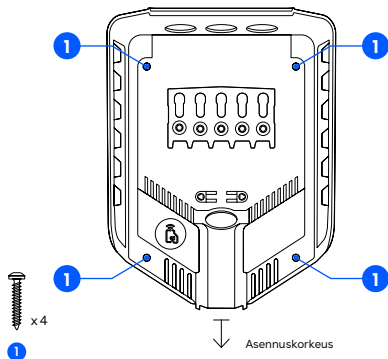

3 Takalevy

Valmistelu

1. Lyhennä tiivistetulpkaa niin, että se sopii kaapeliin. Reiän tulee olla hieman tulpkaa pienempi hyvän tiivistyksen varmistamiseksi.
2. Syötä kaapeli jonkin 4 kaapeliläpiviennin läpi ja kiinnitä se takalevyn mukana toimitetulla vedonpoistajalla. Kaapeli on ulotettava vähintään 5 mm vedonpoistajan ulkopuolelle.
3. Sulje kaikki kaapelin läpiviennit, jotka eivät ole käytössä, mukana toimitetuilla peitetulppilla.

VAROITUS

Johdot eivät saa ylittää ruuviliittimiä tai Chargeberryn aukkoja. Tämä estää Chargeberryn asettumisen aukkoihin.

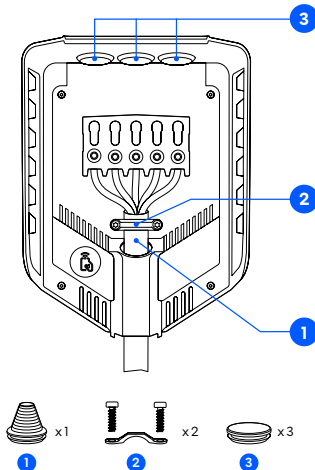

4 Takalevy Johdotus

1. Kuori jokainen johto paljastaen kustakin 12 mm kuparia. Jos kaapelissa on joustavat johtimet, monisäikeisissä johtimissa tulee käyttää holkkeja liitoksen tekemiseen. Käytä asianmukaisia työkaluja niiden puristamiseen.
2. Kiristä ruuviliitin 5 Nm:n vääntömomentilla.

HUOMAUTUKSIA

- Kun useita takalevjiä yhdistetään rinnakkain, jokainen ruuviliitin toimii kytkentäkohtana vierekkäisille takalevjiille.
- On suositeltavaa noudattaa asennuksessa käytettyjä värikoodeja. Kansallisista standardeista riippuen kaapelien värit voivat poiketa kuvista. Tämän oppaan kuvat ovat standardin IEC 60446 mukaisia.
- Ennen kuin kytket virran päälle, varmista, että johdot on kytketty oikein ja kiristetty määrättyyn vääntömomenttiin. Vapauta kaapelin jännitys vetämällä jokaisesta johdosta ja tarkastamalla jokainen liitin silmämääräisesti.
- Suojajohtimen poikkileikkauksen on oltava vähintään yhtä suuri kuin vaihejohdon.

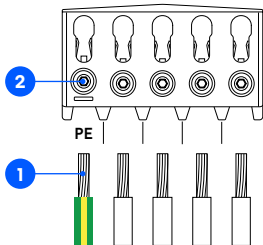

TN/TT 3-vaihe

(3x 230/400 V)

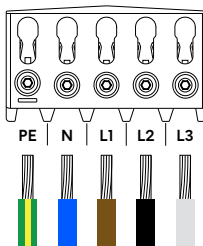

IT/TT 3-vaihe

(3x 230 V)

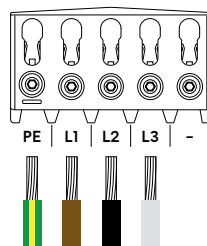

TN 1-vaihe

(230 V)

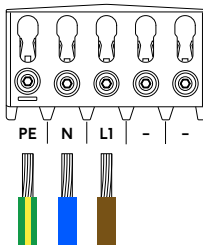

IT/TT 1-vaihe

(230 V)

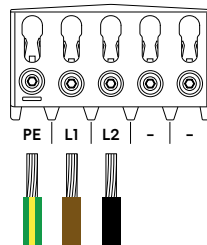

5 Takalevy Asennus

HUOMAUTUS

Puhelimesi on tuettava joko Bluetoothia tai NFC-lähilukua.

1. Skannaa QR-koodi ladataksesi Easee Installer-sovelluksen ja luodaksesi ilmaisen tilin.
2. Valitse yksi kahdesta latauspaikan asetuksesta Installer-sovelluksessa:

Luo uusi latauspaikka: Jos kyseessä on täysin uusi latauspaikka, valitse "Luo uusi latauspaikka". Syötä asennuksen yksityiskohdat, seuraa näytön ohjeita ja palaa sitten tähän ohjeeseen.

Päivitä nykyinen latauspaikka: Jos latauskohteeseen on jo asennettu yksi tai useampi latausrobotti tai latauskohteen on luonut operaattori, valitse "Päivitä nykyinen latauskohde" ja etsi latauskohteen osoite. Valitse kohdassa "Latauskohteen yleiskatsaus" piiri, johon haluat liittää takalevyn ja valitse "Lisää toinen takalevy". Seuraa näytön ohjeita ja palaa sitten tähän ohjeeseen.



easee.com/installer-app

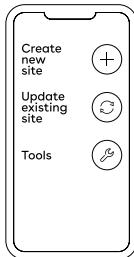

HUOMAUTUS

Jos latausinfrastruktuurissa on useampi kuin yksi latausrobotti, ensimmäiseksi konfiguroidusta takalevystä tulee piirinsä päätakalevy. Parhaan tiedonsiirron saavuttamiseksi keskellä sijaitseva takalevy tulisi konfiguroida ensimmäisenä.

6 Chargeberry Kiinnitys

⚠ VAROITUS

Eristystestaus tulisi olla suoritettuna **ennen** kuin Chargeberry asennetaan takalevyyn. Piirin eristyksen testaaminen, kun Chargeberry on jo asennettu takalevyyn, voi aiheuttaa vaurioita elektroniikalle tai vaikuttaa lukemiin negatiivisesti.

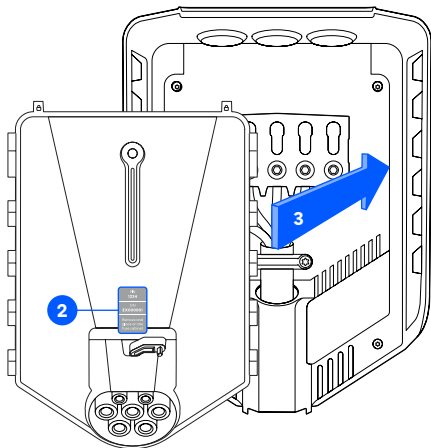

1. Kytke virta laitteeseen. Takalevyjen liitoskohdat ovat nyt jännitteiset.
2. Poista PIN-kooditarra ja kiinnitä se sulakelokeron sisäpuolelle tai muuhun turvalliseen säilytyspaikkaan.
3. Aseta Chargeberry niin, että se sopii takalevyn aukkoihin, jotka sijaitsevat keskellä asennusta.
4. Kun Chargeberry on kiskoillaan, paina sitä voimakkaasti alaspäin, kunnes kuulet napsahduksen. **"KLIK!"**

HUOMAUTUS

Sinun ei tarvitse koskettaa Chargeberryn tai takalevyn liittimiä, kun asennat tai irrotat Chargeberrää.

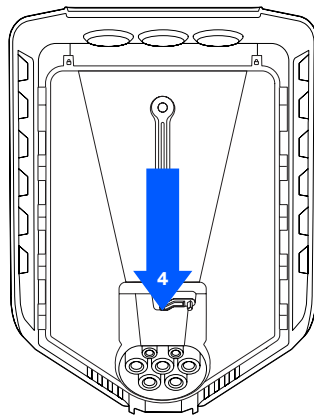

"KLIK!"

7 Etukansi

Sulkeminen

Ennen etukannen sulkemista Chargeberry on mahdollista lukita riippulukolla ja/tai asennussinetillä (katso [Asennuksen suunnittelu](#)).

1. Ripusta etukansi takalevyn yläosaan ja anna sen liukua paikalleen.
2. Paina etukannen alaosaa, kunnes kuulet napsahduksen.

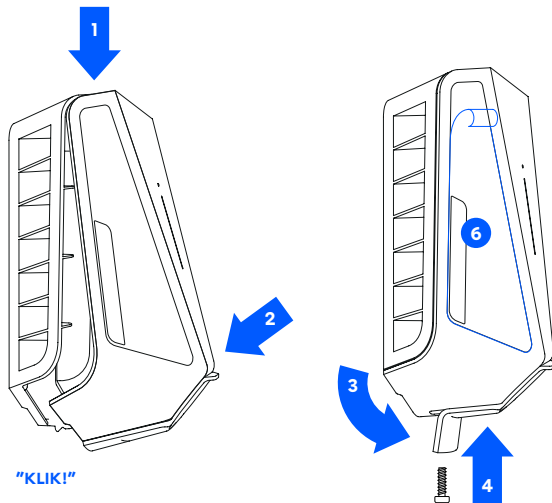
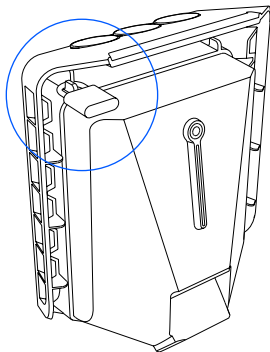

3. Taivuta kumisen suojan alaosa alas.
4. Ruuvaa laturin pohjassa oleva lukitusruuvi kiinni etukannen kiinnittämiseksi.

HUOMAUTUS! Lukitusruuvi on tarpeen kannen kiinnittämiseksi ja laturin suojaamiseksi altistumiselta.

5. Sulje kuminen suoja. Jos kaapeli syötetään alhaalta, voit leikata soveltuvan reiän kumiseen suojaan varmistaaksesi siistin asennuksen.
6. Poista MID-näyttöä peittävä suojakalvo. Tämä vaihe on pakollinen mittauslaitteiden (MID) vaatimustenmukaisuuden täyttämiseksi.

Laturi on nyt valmis testattavaksi paikallisten määräysten mukaisesti. Kun olet valmis, siirrä omistajuus omistajalle Installer-sovelluksen kautta.

Ominaisuudet

Näkymä edestäpäin

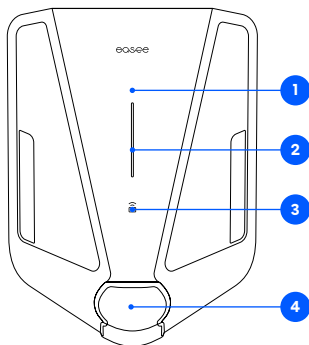

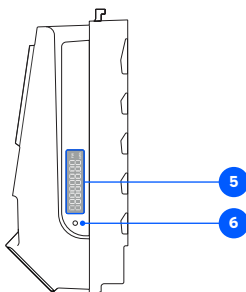

Sivunäkymä Chargeberry











- Kosketuspainike:** Kosketuspainiketta käytetään Bluetoothiin aktivoimiseen. Sovelluksen Bluetooth-yhteys mahdollistaa laturin paikallisen käytön, kun internetiä ei ole käytettävissä. Lue lisää paikallisesta käyttöliittymästä osoitteesta: easee.com/support/bt
 - Valonauha:** Valonauha ilmoittaa latausrobotin tilan kaikkina aikoina. (Katso [Latausrobotin käyttöliittymä](#)).
 - RFID-alue:** ntegroitu RFID-lukija mahdollistaa pääsyn latausrobotin hallintaan ja eri käyttäjien tunnistamisen. Voit käyttää sitä avatakseesi laturin lukituksen Easee Key -avaimella. Tutustu ohjetietokantaamme osoitteessa support.easee.comsaadaksesi lisätietoja Easee Key -avainten lisäämisestä ja hallinnasta.
 - Tyyppin 2 pistorasia:** Tyyppin 2 pistorasia on täysin yleismallinen ja mahdollistaa minkä tahansa sähköisen ajoneuvon lataamisen käyttäen soveltuvaa latauskaapelia. Lisäksi voit lukita latauskaapelin pysyvästi, joten sinun ei tarvitse olla huolissasi mahdollisista varkaista.
- HUOMAA:** Sovittimia ei saa käyttää laturissa tai latauskaapelissa. Latauskaapelin molemmissa päissä on oltava asianmukaiset pistorasiat.
- MID-mittarinäyttö:** MID-mittarinäytössä näkyy kumulatiivinen energia kilowattitunteina (kWh).
 - Infrapuna (IR) LED:** Sykkii infrapunavaloa, joka ilmaisee laturin energiantuoton.

Latausrobotin käyttöliittymä

Valon kuvaus	Tila
Valkoinen – jatkuva valo vain alareunassa 2 LEDiä – pääyksikkö / 1 LED-valo – muut yksiköt	Valmiustila
Valkoinen – jatkuva valo	Auto yhdistetty
Valkoinen – vilkkuva valo	Lataus käynnissä
Sininen – jatkuva valo	Älylataus käytössä (auto yhdistetty)
Sininen – vilkkuva valo	Älylataus käynnissä
LEDit syttyvät yksi kerrallaan käynnistyksen yhteydessä. Kun laturi päivittyy, yksi tai useampia LED-valoja vilkkuu vihreänä päivityksen aikana.	Ohjelmiston päivittäminen (päivitys voi kestää jopa 30 minuuttia) HUOMAUTUS! Auto on irrotettava ennen kuin ohjelmistopäivitys voidaan suorittaa loppuun.
Valkoinen – vilkkuva valo	Odotetaan RFID-tunnisteella todentamista. Pidä RFID-tunnistetta latausrobotin RFID-aluetta vasten todentaaksesi ja aloittaaksesi latauksen.
Valkoinen – nopeasti vilkkuva valo	RFID-tunniste vastaanotettu (odottaa avaimella todentamista)
Punainen – vilkkuva valo, varoitusäänillä	 VAROITUS Kriittinen virhe! Katkaise virta ja irrota latauskaapeli latausrobotista. Virta voidaan sitten kytkeä takaisin päälle tarvittaessa. Vilkkuva punainen valo jatkuu, mutta varoitusääni lakkaa, kun latauskaapeli irrotetaan. Laturi on estetty jatkokäytöstä, sitä ei voi nollata ja se on vaihdettava. Ota yhteyttä asiakastukeen.
Punainen – vilkkuva valo	 VAROITUS Kriittinen virhe! Laturi on estetty jatkokäytöstä, sitä ei voi nollata ja se on vaihdettava. Ota yhteyttä asiakastukeen.
Punainen – jatkuva valo	Yleinen virhe. Irrota latauskaapeli ja yhdistä se latausrobottiin. Jos punainen valo palaa edelleen, katso lisätietoja Easee-sovelluksesta tai ohjetietokannastamme ⁵ .

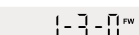
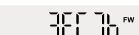
Valon kuvaus	Tila
Punainen – jatkuva valo, varoitusäänillä	Johdot on kytketty väärin.
Punainen – vilkkuva valo	Latausrobotti on mitannut epänormaalin lämpötilan ja siirtynyt vikasietotilaan. Lisätietoja saat ohjetietokannastamme ⁵ .
Valkoinen – vilkkuva valo, vain alareunassa	Latausrobotti etsii pääyksikköään. Tarkista pääyksikön tila. Lisätietoja saat tietokannastamme ⁵ .
Keltainen – vilkkuva valo, vain alareunassa	Latausrobotti odottaa konfigurointia.

MID-mittarinäytön käyttöliittymä

Tila	Kuvaus	Näyttö
Käynnistysjärjestys	1. Kaikki segmentit päällä, 1 s ajan	
	2. Pystysuorat segmentit ja kWh-segmentti, 1 s:n ajan	
	3. Vaakasuorat segmentit, desimaalipiste ja FW-segmentti, 1 s ajan	
	4. Vierivä "EASEE", 4 s ajan	
	5. Laiteohjelmiston semanttinen versio (kolmiosainen versionumero), 20 s ajan	
	6. Laiteohjelmiston yksilöllinen arvo (16-bittinen CRC heksadesimaalimuodossa), 20 s ajan	
	7. Näyttää energian	
Normaali valmiustila <i>Kaapelia ei ole kytketty, ei latausta</i>	Näyttää kertyneen energian	
Latausjakso auki <i>Kaapeli kytketty, ei latausta</i>	Lopussa olevat kolme segmenttiä syttyvät ja sammuvat.	
Latausjakso auki <i>Ottaa virtaa, lataus</i>	Lopussa olevat kolme segmenttiä syttyvät peräkkäin 0:sta 3:een, mikä jäljittelee latautuvan akun kuvaa.	

Tämän asiakirjan tiedot on tarkoitettu vain tiedoksi, ne annetaan sellaisinaan ja niitä voidaan muuttaa ilman erillistä ilmoitusta. Easee ASA, mukaan lukien sen tytäryhtiöt, ei ota vastuuta tietojen ja kuvien oikeellisuudesta tai täydellisyydestä, eikä se ole velvollinen tai vastuussa huomioistasi, arvioinneistasi, päätöksistäsi tai niiden puuttumisesta tai muusta tässä asiakirjassa olevien tietojen käytöstä.

Mitään tämän julkaisun osaa ei saa julkaista uudelleen, jäljentää, lähettää tai käyttää uudelleen missään muussa muodossa, millään tavalla tai missään muodossa, omaan tai kolmannen osapuolen käyttöön, ellei Easeen tai sen tytäryhtiöiden kanssa ole toisin kirjallisesti sovittu. Kaiken sallitun käytön tulee tapahtua aina hyvän tavan mukaisesti ja varmistamalla, ettei Easeelle aiheudu vahinkoa tai kuluttajia johdeta harhaan.

Easee ja Easee-tuotteet, tuotteiden nimet, tavaramerkit ja iskulauseet, olivatpa ne rekisteröityjä tai eivät, ovat Easeen immateriaaliomaisuutta, eikä niitä saa käyttää ilman Easeen etukäteen antamaa kirjallista lupaa. Kaikki muut mainitut tuotteet ja palvelut voivat olla omistajiensa tavaramerkkejä tai palvelumerkkejä.

Marraskuu 2024 – Versio 1.09

© 2024 Easee ASA. Kaikki oikeudet pidätetään.